

SOLUCIONES LMB

El fabricante líder en soluciones de pesaje y dosificado para productos adherentes y delicados.

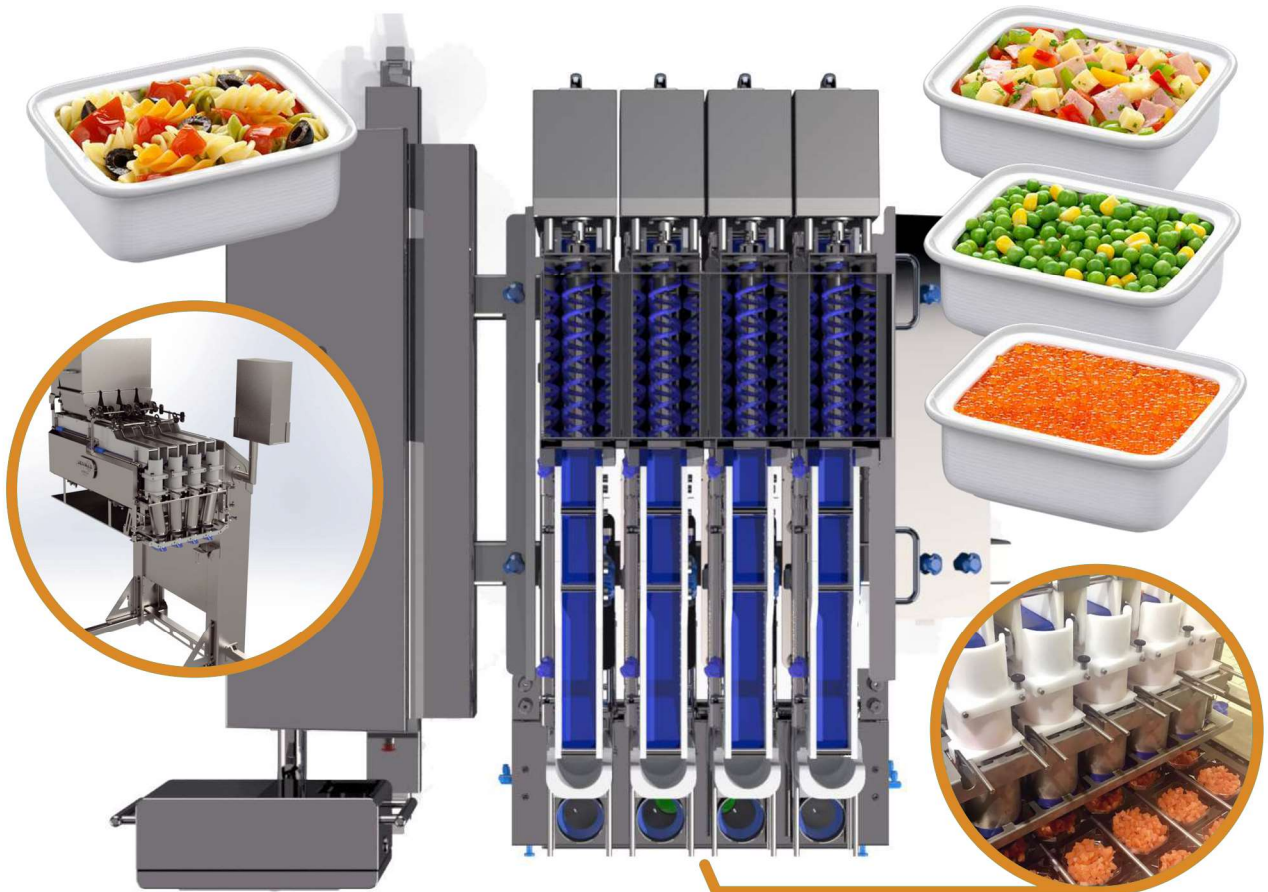



- 04 VENTAJAS DEL SISTEMA LMB
- 05 LMB - LWB GAMA DE PRODUCTOS
- 06 LMB "S" SERIES
- 07 LMB "M" SERIES
- 08 LMB "G" SERIES
- 09 LWB SERIES
- 10 LMB DISPOSITIVOS OPCIONALES
- 11-13 ELEVADORES - DISEÑO HIGIÉNICO -
- 14 TOLVAS DE ALIMENTACIÓN
- 15 TRANSPORTADORES PARA ENVASES
- 16 EJEMPLOS DE INSTALACIÓN
- 17 CONFIGURADOR ONLINE
- 18 CONTACTO

LMB Ventajas

La solución definitiva para el pesaje y dosificado de productos adherentes y/o delicados.

SERMAX[®]
S C A L E S



La Solución **SERMAX**[®] **LMB** ofrece la solución definitiva para la automatización del pesaje y dosificado automático de todo tipo de alimentos adherentes y delicados, dentro de su envase final con alturas de caída reducidas, durante las transferencias del producto.

Diseño compacto:

Gracias a su diseño modular, nuestra Solución LMB (Linear Modular Belt Weighers) se puede adaptar según las necesidades del cliente en un espacio reducido sin necesidad de plataformas de acceso ni grandes elevadores, en comparación con las soluciones estándar de otros proveedores.

Esto reduce en gran medida la cantidad de puntos de transferencia de productos para mantener la calidad del producto y ayuda a la seguridad de los empleados ayudando a prevenir lesiones musculoesqueléticas asociadas con la manipulación manual.

Productividad incrementada:

El tiempo de cambio entre tipos de productos se reduce considerablemente y, con un mínimo de piezas extraíbles, facilitando su limpieza al final de la operación, y permitiendo así dedicar más tiempo a la producción.

Higiene:

El diseño es extremadamente higiénico y está compuesto por materiales especialmente desarrollados para el entorno de la industria alimentaria, lo que garantiza que todos los equipos se puedan lavar de forma rápida y eficaz.

Seguridad alimenticia:

El proceso completo de pesaje y dosificado ofrece un beneficio significativo para los estándares de seguridad alimentaria al reducir la exposición del producto y su posible contaminación cruzada asociada con múltiples transferencias y caídas.

Calidad de producto mejorada y desperdicio reducido:

La optimización del proceso de pesaje y dosificado de productos utilizando la gama de equipos LMB puede ofrecer una reducción significativa en daños al producto y aumentar el rendimiento del producto perdido por caídas de transferencia repetidas.



LMB "S" series

Las pesadoras SERMAX® LMB "S" están diseñadas para automatizar la dosificación manual actual de pequeñas porciones de producto, dentro de su bandeja o paquete. Proporciona la solución de pesaje y dosificado automático más higiénica y fácil de operar para alimentos en entornos de fabricación de productos adherentes y/o delicados. Apto hasta 0,35L de volumen en un solo vaciado.

[Ver página 6](#)

LMB "M" series

Un diseño modular que ofrece unos recipientes de hasta 0,70 L de volumen (cada uno) en una sola descarga.

Los diseños de fábrica personalizados se pueden gestionar fácilmente. Compatible con todos los dispositivos y piezas LMB.

[Ver página 7](#)

LMB "G" series

Ideal para dosificaciones mayores de hasta 1,8L de volumen en una sola descarga con forma rectangular o redondeada de los recipientes de pesaje.

Mayor tamaño de las cintas transportadoras para garantizar un llenado adecuado con productos de mayor tamaño y peso nominal. Diseñada también para su fácil adaptación a todo tipo de bandejas de dimensiones normalizadas gastronorm.

[Ver página 8](#)

LWB series

Especialmente diseñada para el llenado de cajas y grandes volúmenes desde 5L hasta 20 L en una sola descarga o vaciado.

Desde dos hasta tres niveles de transportadores para distribuir los productos con el fin de lograr la máxima precisión durante el ciclo de pesaje.

[Ver página 9](#)

LMB dispositivos opcionales

Descubre todos los dispositivos opcionales que hemos diseñado para tus productos y configura tu pesadora LMB según tus necesidades.

Todos los opcionales son 100% desmontables sin herramientas para su limpieza.

[Ver página 10](#)

Sistemas de Alimentación

La elección del sistema de carga del producto es uno de los aspectos más importantes.

Disponemos de soluciones a medida para todo tipo de productos alimentarios.

[Ver páginas 11-15](#)

0.35 L



0.70 L



1.8 L



5 - 20 L

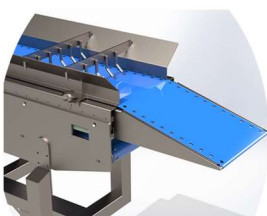
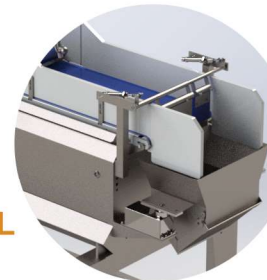

304 Acero Inoxidable	Capacidad 0.35 L
Sistema Modular	Velocidad / dpm 8 - 60 (*)
IP- 65	Escalable
Diseño Higiénico	Video disponible
Plano disponible	Industria 4.0



LMB-04 " S " vista (versión de 4 líneas)

Solicitud ONLINE



Ejemplo de tipos de envases.

(*) Dependiendo del número de líneas y tipo de producto.



Vista frontal (versión de 4 líneas)



Vista lateral



Vista en planta

La gama de pesadoras **SERMAX**[®]LMB "S" ha sido diseñada para la dosificación de pequeñas dosificaciones , mejorando la higiene y seguridad dentro del entorno de pesaje y enfocada en productos adherentes y frágiles, manteniendo al mismo tiempo el alto nivel de precisión requerido. Las características clave incluyen:

- | | | |
|--------------------|------------------------------|------------------------------|
| + Diseño higiénico | + Conexión remota | + Descarga directa al envase |
| + Componentes FDA | + Soporte móvil | + Rechazo por sobrepeso |
| + Fácil limpieza | + Entre-centros configurable | + Mezcla de productos |

304 Acero Inoxidable	Capacidad 0.70 L
Sistema Modular	Velocidad / dpm 8 - 60 (*)
IP- 65	Escalable
Diseño Higiénico	Video disponible
Plano disponible	Industria 4.0

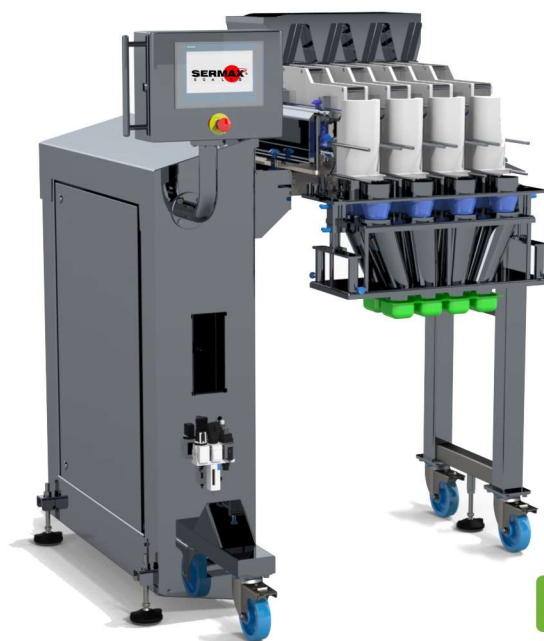

LMB-04 " M " vista (versión de 4 líneas)

Solicitud ONLINE



Ejemplo de tipos de envases.

(*) Dependiendo del número de líneas y tipo de producto.



Vista frontal (versión de 4 líneas)



Vista posterior (Diseño modular)



Vista en planta

La gama de pesadoras SERMAX® LMB "M" ha sido diseñada para efectuar dosificaciones hasta 0.70L, mejorando la higiene y seguridad dentro del entorno de pesaje y enfocada en productos adherentes y frágiles, manteniendo al mismo tiempo el alto nivel de precisión requerido. Las características clave incluyen:

- | | | |
|--------------------|------------------------------|------------------------------|
| + Diseño higiénico | + Conexión remota | + Descarga directa al envase |
| + Componentes FDA | + Soporte móvil | + Rechazo por sobrepeso |
| + Fácil limpieza | + Entre-centros configurable | + Mezcla de productos |

304 Acero Inoxidable	Capacidad 1.8 L
Sistema Modular	Velocidad / dpm 8 - 60 (*)
IP- 65	Red Eléctrica
Diseño Higiénico	Video disponible
Plano disponible	PLC Siemens



LMB-04 " G " vista (versión de 4 líneas)

Solicitud ONLINE



Ejemplo de tipos de envases.

(*) Dependiendo del número de líneas y tipo de producto.



Vista frontal (versión de 4 líneas)



Vista posterior (Diseño modular)

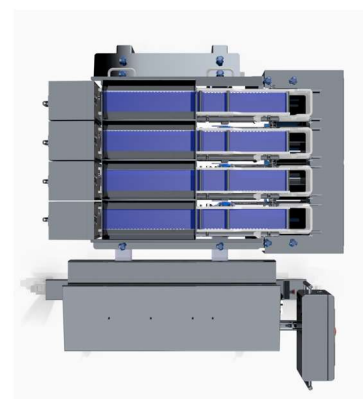

Vista en planta

La gama de pesadoras SERMAX®LMB "M" ha sido diseñada para efectuar dosificaciones hasta 1.8 L, mejorando la higiene y seguridad dentro del entorno de pesaje y enfocada en productos adherentes y frágiles, manteniendo al mismo tiempo el alto nivel de precisión requerido. Las características clave incluyen:

- | | | |
|--------------------|------------------------------|------------------------------|
| + Diseño higiénico | + Conexión remota | + Descarga directa al envase |
| + Componentes FDA | + Soporte móvil | + Rechazo por sobrepeso |
| + Fácil limpieza | + Entre-centros configurable | + Mezcla de productos |

304 Acero Inoxidable	Capacidad 5 - 20L
Sistema Modular	Velocidad dpm 8 - 16 (*)
IP- 65 Protección	Mototambor
Diseño Higiénico	Video Disponible
Plano disponible	Industria 4.0

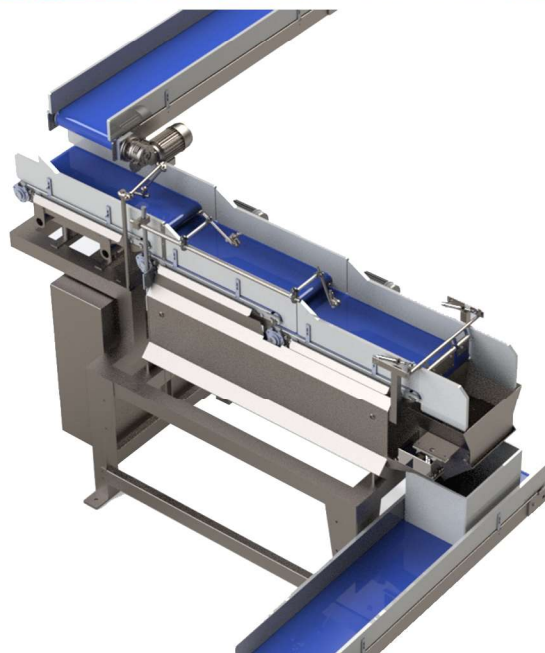

Solicitud Online

Vista de LWB -01 en perspectiva



(*) Dependiendo del número de líneas y producto

Ejemplo de envases



Vista de perspectiva



Vista de perfil

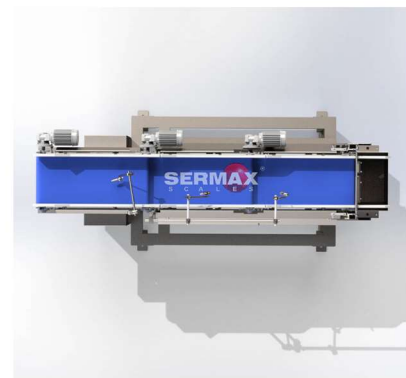

Vista en planta

La gama de pesadoras **SERMAX®LWB** ha sido diseñada para efectuar dosificaciones entre 5 y 20 L, con transportadores más anchos, mejorando la higiene y seguridad dentro del entorno de pesaje y enfocada en productos adherentes y frágiles, manteniendo al mismo tiempo el alto nivel de precisión requerido.

Las características clave incluyen:

- + Diseño higiénico
- + Componentes FDA
- + Fácil limpieza
- + Conexión remota
- + Soporte móvil
- + Nueva versión con Moto-tambor DISPONIBLE
- + Descarga directa al envase
- + Rechazo por sobrepeso
- + Mezcla de productos



ALIMENTADORES SIN-FIN



El dispositivo alimentador de tornillo SERMAX® LMB está diseñado para automatizar la alimentación de pequeñas porciones de productos adherentes dentro de cada línea o módulo de pesaje LMB. Alimentado con motores paso a paso independientes en cada línea, el operador puede programar el valor de la velocidad de los sinfines según cada receta y tipo de producto.

Completamente desmontable sin herramientas para una limpieza higiénica.

Versiones disponibles desde 1 a 6 líneas o módulos de LMB / LMB01 - LMB06

INTRODUCTOR DE PRODUCTO SIMPLE



El dispositivo introductor de producto efectúa un movimiento neumático arriba y abajo guiando las porciones de pesos listos dentro de la bandeja o paquete final durante la descarga. Para mejorar el ciclo de llenado, este dispositivo mantiene la superficie de sellado del envase limpio para asegurar un proceso de sellado exitoso.

Versiones disponibles desde 1 a 6 líneas o módulos de LMB Formato : 1x1 a 6x1

INTRODUCTOR DE PRODUCTO DOBLE

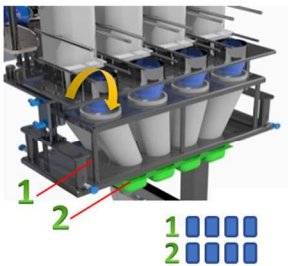

Dispositivo ideal para termoformadoras o termoselladoras dosificadoras de doble paso por ciclo. La pesadora LMB (desde 1 hasta 6 carriles) podrá llenar formatos desde 1 x 2 hasta a bandejas de 6 x 2 en un solo paso.

(Véase la imagen de muestra de un formato 4x2 a la izquierda).

Versiones disponibles desde 1 a 6 líneas o módulos de LMB Formato : 1x2 a 6x2

RECHAZO POR SOBREPESO

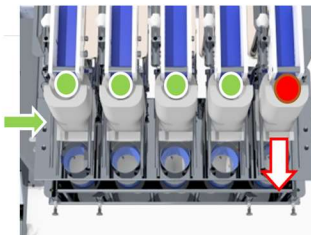

El dispositivo de sobrepeso es fácilmente configurable desde el panel de control. Una vez fijado el valor de sobrepeso (+5 gr por ejemplo) el recipiente de pesaje rechazará el producto en un contenedor donde el producto puede reciclarse más tarde.

Versiones disponibles desde 1 a 6 líneas o módulos de LMB / LMB01 - LMB06

KIT DE RECAMBIOS



Pregunta a nuestro equipo por los detalles del Kit de Recambios y consigue tus recambios LMB listos en el estante, ahorrando tiempo y gastos adicionales de transporte.

SISTEMAS DE CARGA & TRANSPORTE

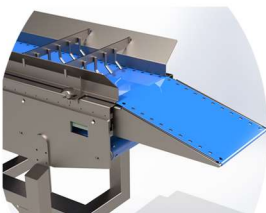

La elección del sistema de carga del producto es uno de los aspectos más importantes.

Disponemos de soluciones a medida para todo tipo de productos alimentarios. Consúltanos !

 304 Acero Inoxidable	 Alta eficiencia
 Sistema modular	 Mototambor IP-67
 Protección IP-65	 Conexión eléctrica
 Diseño higiénico	 You Tube Video disponible
 Plano disponible	 PLC Siemens



Imagen de perspectiva

Solicitud Online

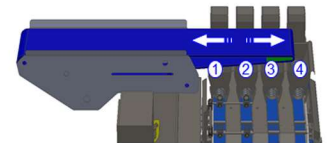

Cabezal retráctil

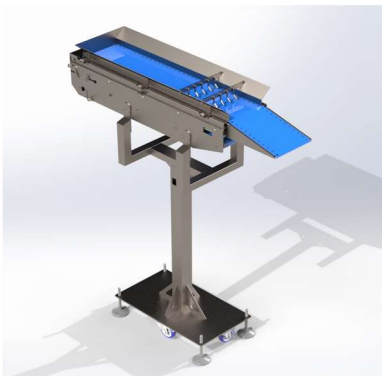

Vista isométrica

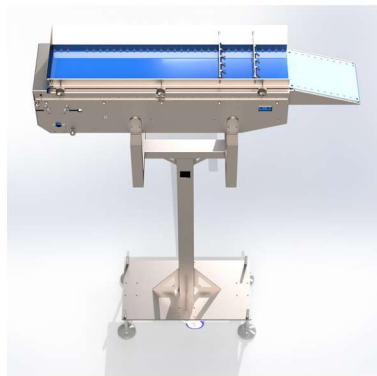

Vista de perfil



Vista de dosificación con tártar de salmón

La gama **SERMAX**® Servo Feeding Conveyors SFC ha sido diseñada para la alimentación inteligente de productos frágiles dentro de cada línea individual o alimentador de tornillo de nuestras pesadoras LMB. Los parámetros de velocidad, posicionamiento y temporización se pueden programar en la receta del producto del panel táctil de control, con el fin de asegurar una adecuada alimentación y distribución de los productos, factor clave para obtener pesos precisos, durante el ciclo de pesaje. Las características clave incluyen:

- | | | |
|--------------------|------------------------|---------------------------------|
| + Diseño higiénico | + Conexión remota | + Alturas de caída mínimas |
| + Componentes FDA | + Soporte móvil | + Accionamiento con servo-motor |
| + Fácil limpieza | + Descarga multi-punto | + Trato amigable al producto |

(*) Bajo pedido



Solicitud Online



Alimentador Multi-Punto con posicionado neumático

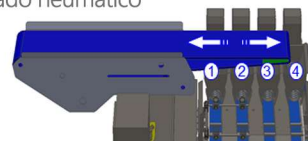

Desplazamiento a 4 puntos

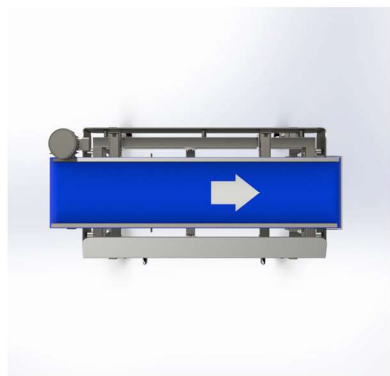

Vista en planta



Vista de perfil

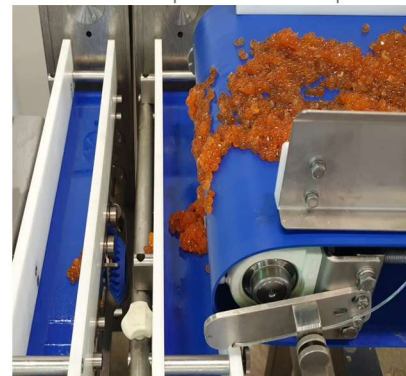

Ejemplo dosificando a 2 puntos (LMB02)

La gama **SERMAX**[®] Pneumatic Feeding Conveyors PFC ha sido diseñada para la alimentación inteligente de productos frágiles dentro de cada línea individual o alimentador de tornillo de nuestras pesadoras LMB. Los parámetros de velocidad, posicionamiento y temporización se pueden programar en la receta del producto del panel táctil de control, con el fin de asegurar una adecuada alimentación y distribución de los productos, factor clave para obtener pesos precisos, durante el ciclo de pesaje. Las características clave incluyen:

- | | | |
|--------------------|------------------------|-------------------------------|
| + Diseño higiénico | + Conexión remota | + Alturas de descarga mínimas |
| + Componentes FDA | + Soporte móvil | + Accionamiento neumático |
| + Fácil limpieza | + Descarga multi-punto | + Trato amigable al producto |





Elevador de producto - Easy Clean -

[Solicitud Online](#)

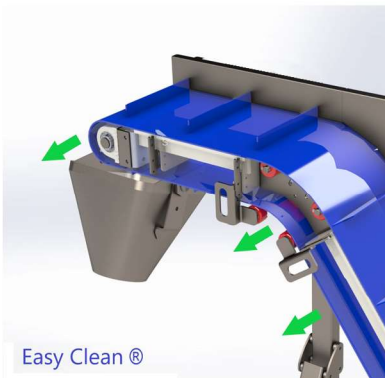

Easy Clean®

Acceso lateral para desmontaje



Sistema de tracción positiva (positive drive)



Mototambor IP-69

La gama de transportadores de banda inclinados **SERMAX**® ha sido diseñada para la elevación y alimentación de productos pegajosos y frágiles hasta otros dispositivos como transportadores de alimentación neumáticos o servos, entre otros. Los parámetros de automatización se pueden programar en la receta del producto del panel táctil de control, para garantizar un adecuada alimentación y esparcimiento de los productos, factor clave para obtener pesos precisos, durante el ciclo de pesaje.

Las características clave incluyen:

- | | | |
|--------------------|--------------------------------|----------------------------------|
| + Diseño higiénico | + Ahorro en el consumo de agua | + Mototambor IP-69k |
| + Componentes FDA | + Sistema de tracción positiva | + Customizable |
| + Facil limpieza | + Estabilidad mecánica | + Diseño Cantilevel (Voladizo) |



304 Acero Inoxidable	Alta eficiencia
Sistema Modular	Mototambor
Protección IP-69K	Conexión eléctrica
Diseño higiénico	Video disponible
Plano disponible	Control táctil



Solicitud Online

Vista de perspectiva

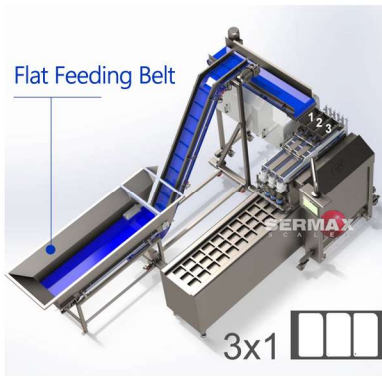

Tolva alimentadora (Pulmón de producto)

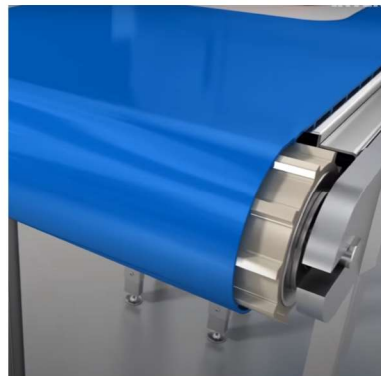

Sistema de tracción positiva (compact drive)

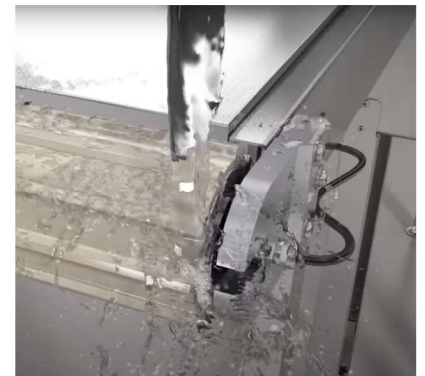

Protección IP-69k en mototambor

La gama de cintas transportadoras planas **SERMAX**® ha sido diseñada para la recepción y acumulación de productos frágiles y/o adherentes provenientes desde otras máquinas de procesamiento, para alimentar progresivamente a otros dispositivos como elevadores u otros transportadores. Los parámetros de automatización se pueden programar en la receta del producto del panel táctil de control, para garantizar un adecuada alimentación y esparcimiento de los productos, factor clave para obtener pesos precisos, durante el ciclo de pesaje. Las características clave incluyen:

- | | | |
|--------------------|----------------------------------|-----------------------------------|
| + Diseño higiénico | + Ahorro en consumo de agua | + Protección IP-69k |
| + Componentes FDA | + Accionamiento "Positive Drive" | + Dimensiones customizables |
| + Fácil limpieza | + Estabilidad mecánica | + Ideal para productos adherentes |



304 Acero Inoxidable	Alta eficiencia
Sistema Modular	Mototambor
Protección IP-69K	Conexión eléctrica
Diseño higiénico	Video disponible
Plano disponible	Control táctil



[Solicitud Online](#)

Transportador de envases con posicionado.



Envases de ejemplo



Transportador debajo de una LMB05



Tracción " Compact drive "



Mototambor IP-69k

La gama de transportadores paso a paso **SERMAX**® ha sido diseñada para la recepción y posicionamiento de bandejas y otros tipos de envases debajo de las pesadoras LMB, para entregar una solución llave en mano. Los parámetros de automatización se pueden programar en el panel táctil de control LMB, seleccionando el programa de recetas vinculado a cada tipo de contenedor.

Las características clave incluyen:

- | | | |
|--------------------|-------------------------------|---------------------|
| + Diseño higiénico | + Ahorro en el gasto de agua | + Mototambor IP-69k |
| + Componentes FDA | + Tracción " Positive Drive " | + Customizable |
| + Fácil limpieza | + Estabilidad mecánica | + Múltiples envases |



304 Acero inoxidable	Alta eficiencia
Sistema Modular	Mototambor
Protección IP-67	Conexión eléctrica
Diseño higiénico	Video disponible
Planos disponibles	Control Táctil



1) LAYOUT : Posición perpendicular de las pesadoras sobre el transportador



2) LAYOUT : Posición alineada de las pesadoras sobre el transportador / termoformadora.



Envases de ejemplo.

[Solicitud Online](#)



1) LMB en posición perpendicular



2) LMB en posición alineada



3) LMB para llenado manual

El diseño de las pesadoras **SERMAX® LMB** está especialmente enfocado para ser versátiles y fáciles de adaptar a todo tipo de diseños.

La modularidad del sistema LMB nos permite crear **una solución única** adaptada a las necesidades de cada cliente. Las características clave incluyen:

- | | | |
|--------------------|------------------------------|-----------------------------------|
| + Diseño higiénico | + Trato amigable al producto | + Protección IP-65 |
| + Componentes FDA | + Descarga directa al envase | + Customizable |
| + Fácil limpieza | + Alturas de caída reducidas | + Ideal para productos adherentes |



1



Visita nuestro site
sermaxscales.com

2



Haz click en " Presupuesto "

3

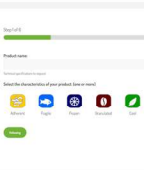

Sigue los pasos de nuestro
asistente

4

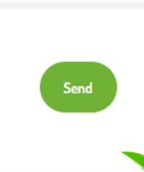

Recibe el estudio de tu proyecto
en 24-48h

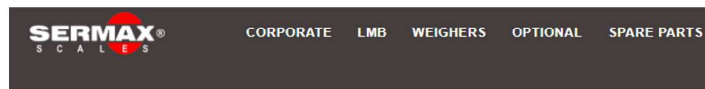

Set up your project in just 7 steps:

Step 1 of 6

Product name:

Technical specifications to request

Select the characteristics of your product: (one or more)



Adherent



Fragile



Frozen



Granulated



Cool



Captura del asistente Online

Budget Quote / Oferta

From / Desde:
Sermax Scales @ | Weighing solutions

Barcelona, SPAIN
E: info@sermaxscales.com
SERMAX International - +34 639 628 762
E: info@sermaxscales.com

Dirección de facturación

Quote Number / Pres. Nº	S0385
Quote Date / Fecha Presupuesto	Julio 21, 2022
Valid Until / Válido hasta	agosto 5, 2022
Total	€

Quantity / Cantidad	Description / Descripción	Price / Precio	SubTotal
1	(EN) LMB 04 Linear Weigher - 4 Lines/ 28-35 dpm (Add for inquiry) - S=0.25 L (D.70x90mm) ps. backfill volume= 05.35-d-70x90mm	€	€
1	(EN) LMB 04 Screw Feeder Device	€	€
1	(EN) LMB 04 / LMB 05 Support for 4 and 5 Line Weigher	€	€
1	(EN) LMB Electrical Cabinet IP-65 Option Stainless Steel.	€	€

Sermax Scales @ | Weighing solutions -Pesaroras Lineales | www.sermaxscales.com
Page / Página 1/2

1) Oferta BUDGET

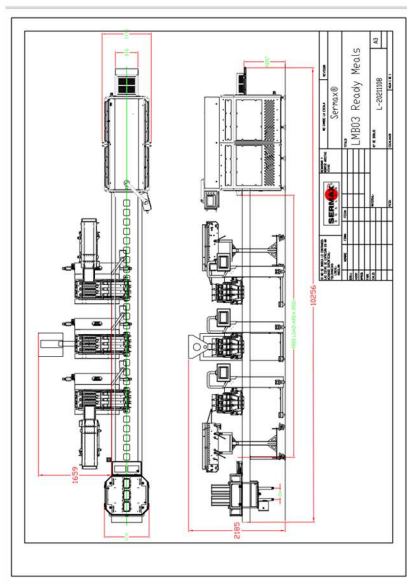

2) Estudio y Layout



3) Recibe un Video Test con tu producto

Recibe tu oferta Online
AHORA !

Click AQUÍ





Te invitamos a hablar con un miembro del equipo del proyecto **SERMAX®** hoy, para discutir cómo podemos ayudarte a hacer realidad los conceptos.

Ya sea que estés lidiando con problemas comunes de eficiencia de producción de pesadoras, o simplemente deseas automatizar el manual manejo involucrado en el proceso de pesaje y llenado de productos pegajosos o delicados, podemos ayudarte.

Desde sistemas de pesaje independientes, transportadores sanitarios hasta proyectos completos llave en mano, SERMAX® puede diseñar la Solución IDEAL para ti.

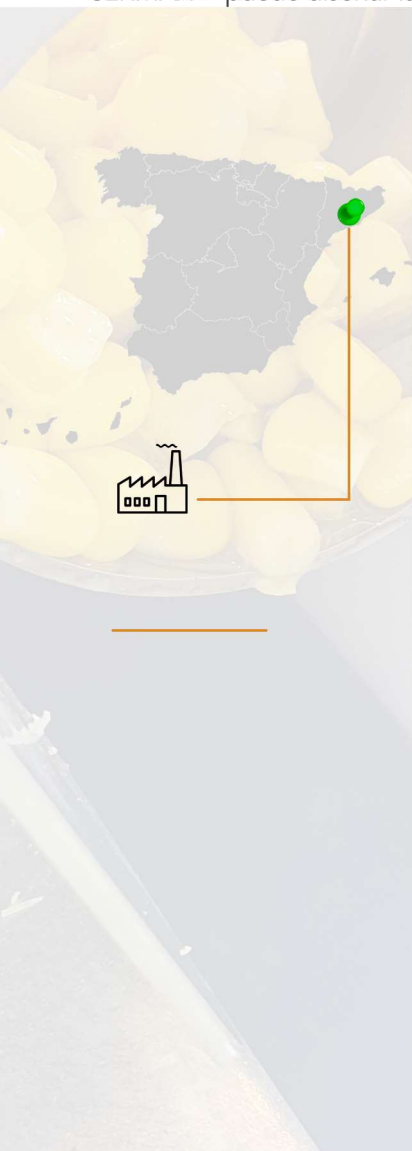

Desde BARCELONA al MUNDO !



Siete pasos para un Proyecto con Éxito

-  Consulta del proyecto
-  Diseño personalizado
-  Diseño 3D y pruebas
-  Proceso de fabricación
-  Entrega del proyecto
-  Instalación & Servicio
-  Clientes que repiten



Recibe tu estudio Online
AHORA !